

Laboratorio di Sistemi Software

UML per Design Patterns e Refactoring

Valentina Presutti (A-L)

Riccardo Solmi (M-Z)

Indice degli argomenti

- **Introduzione al linguaggio UML**
- **I diagrammi**
 - Class Diagram
 - Object Diagram
 - Sequence Diagram
- **Alcuni esempi di diagrammi**

Bibliografia

■ *UML – Unified Modeling Language*

- *UML Reference Page (OMG)*

www.omg.org/uml

- UML Quick Reference

www.holub.com/goodies/uml/index.html

■ *Eclipse IDE + UML Plugin*

- Ambiente di programmazione che supporta refactoring e UML

www.eclipse.org + www.eclipseuml.com

■ **Trovate tutto nelle pagine web relative a questo corso:**

- http://www.cs.unibo.it/~solmi/teaching/labss_2004-2005.html

- <http://www.cs.unibo.it/~presutti>

UML – Unified Modeling Language

- **UML è un linguaggio grafico per analizzare, specificare, visualizzare e documentare lo sviluppo dei documenti di progetto di un Sistema (Software)**
- **NB. UML non è una metodologia; non definisce un processo di sviluppo.**
- **Modellare significa progettare**
 - Un *modello* è una astrazione che permette di ragionare su un Sistema Software anche prima di implementarlo.
- **UML fa uso di 13 tipi di diagrammi.**
- **Noi studiamo solamente:**
Class Diagram, Object Diagram, Sequence Diagram
 - I primi due descrivono la struttura di un modello; il terzo descrive il comportamento.
 - Sono usati nei cataloghi di Design Patterns e Refactoring
 - Supportano meglio la sincronizzazione tra modello e implementazione

Diagramma delle classi (Class diagram)

- **E' un grafo che rappresenta le entità di un modello come *classi e interfacce* assieme ai loro contenuti (*campi e/o metodi*) e alle loro relazioni statiche.**
 - Una classe/interfaccia è rappresentata con un rettangolo diviso in tre parti: nome, campi e metodi.
 - La *visibilità* degli attributi (public, protected, package, private) è mostrata con diversi simboli.
 - Viene usato per mostrare *solo* le informazioni rilevanti al fine del diagramma.



Diagramma delle classi: generalizzazione

- Una *generalizzazione* mostra una relazione di *ereditarietà* usando una freccia con la punta vuota.
 - L'ereditarietà di *implementazione* viene mostrata con una linea piena mentre l'ereditarietà di *interfaccia* con una linea tratteggiata.

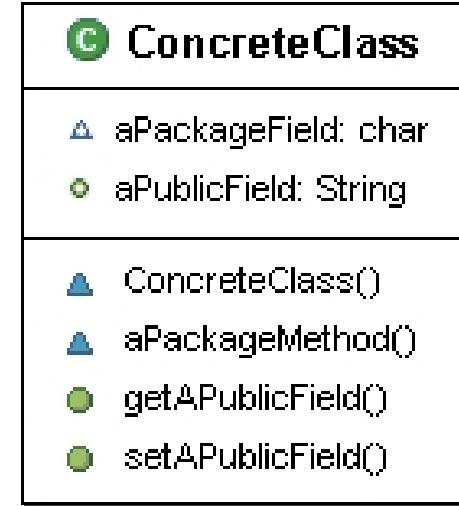
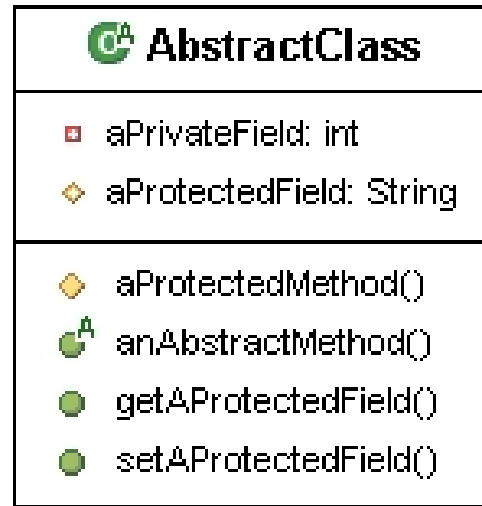
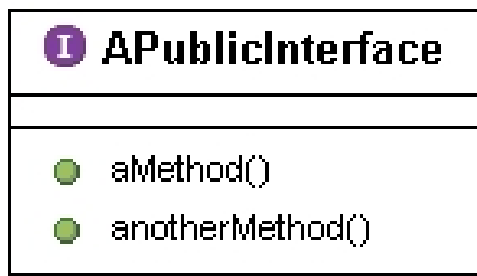

Diagramma delle classi: associazioni

- Una *associazione* rappresenta una relazione di *composizione* tra 2 classi/interfacce
 - Può essere *navigabile* in entrambe le direzioni o solo una.
 - Può essere di tipo *aggregazione* o *composizione*.
 - Può avere una *molteplicità* (0..1, 1, *, 1..*)

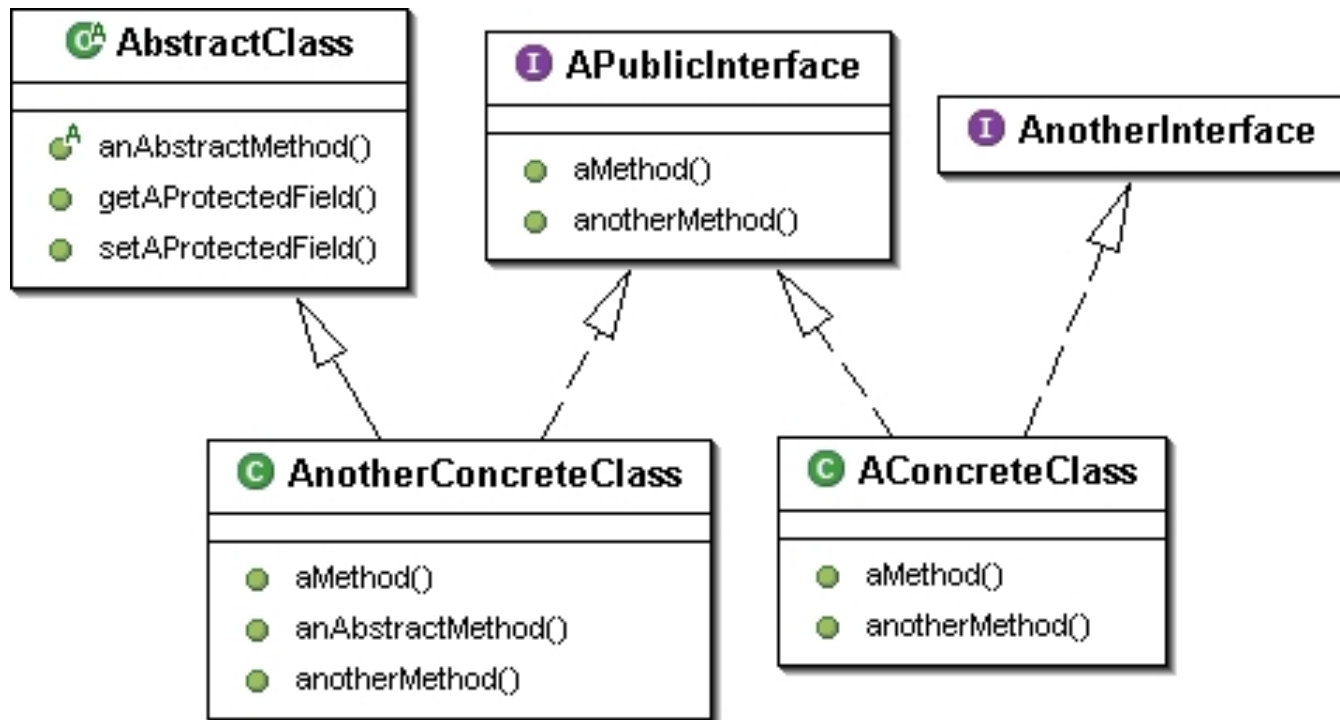

Diagramma delle classi: associazioni /2

- **Una associazione viene sempre tradotta in Java con un campo (due se navigabile in entrambe le direzioni).**
 - Il tipo del campo dipende dalla molteplicità.
 - Il tipo di associazione: aggregazione o composizione non influenza il codice prodotto in Java.
- **Aggregazione**
 - forma di associazione che specifica una relazione tutto-parte tra un aggregato (il "tutto") e un suo componente (una "parte").
- **Composizione**
 - forma di aggregazione più forte che vincola il ciclo di vita della parte al tutto.

Diagramma delle classi /5

▪ Esempio Strategy

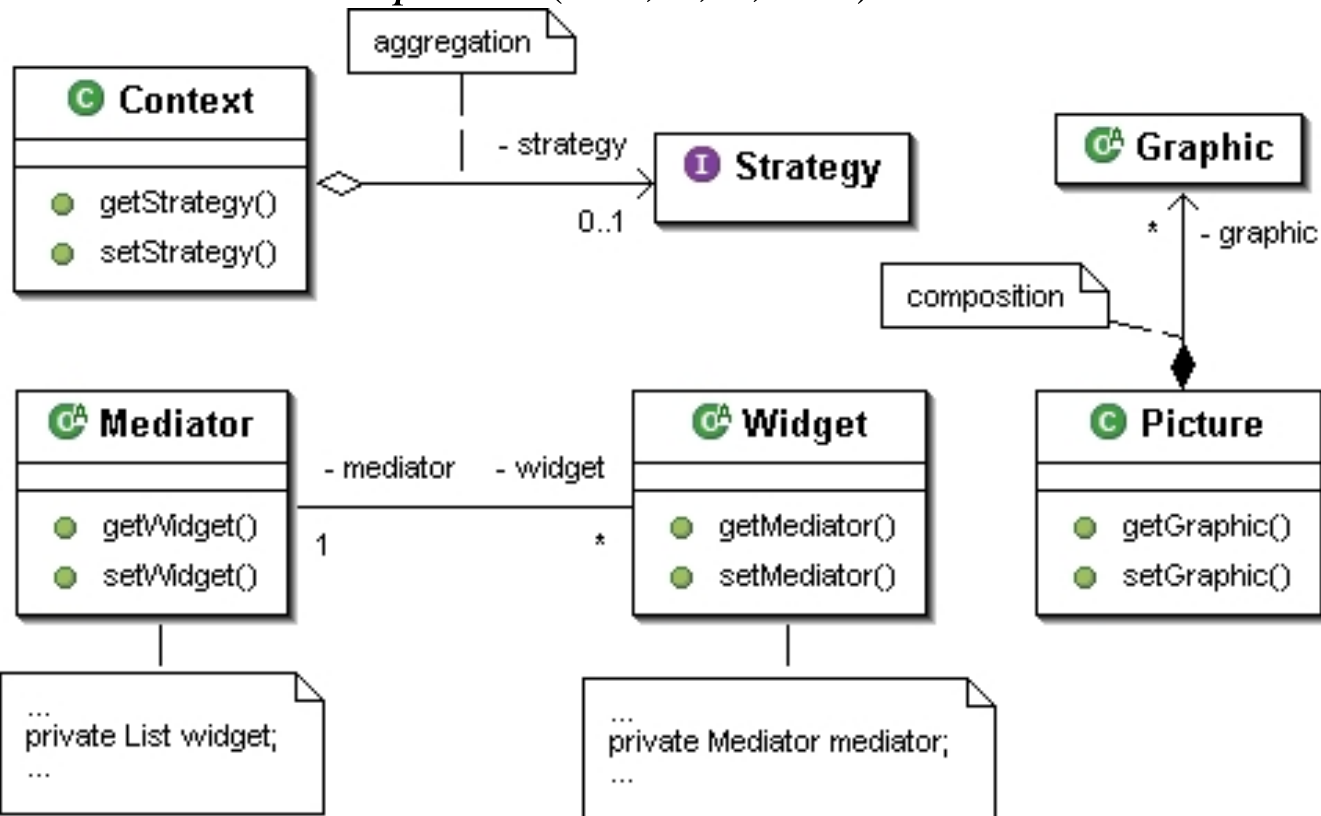
- NB Notazione GoF in questo e nei seguenti lucidi



Diagramma delle classi /6

- **Esempio Interpreter**

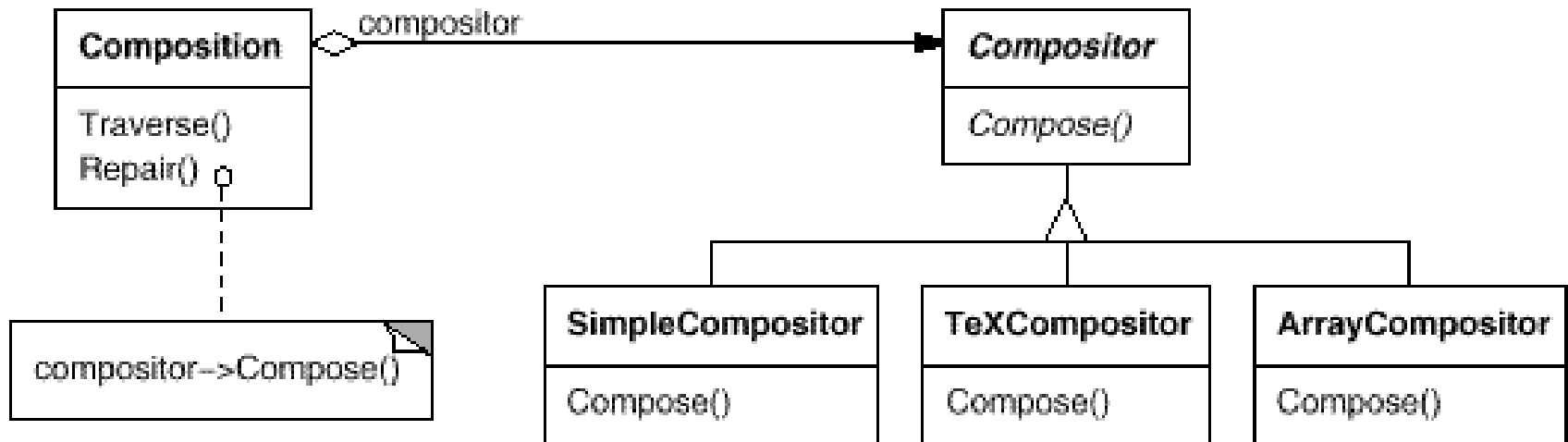

Diagramma degli oggetti (Object diagram)

- **E' un grafo di istanze di oggetti**

- Mostra un insieme di oggetti e le loro relazioni in un certo momento.
- E' una semplice istanza del diagramma delle classi.

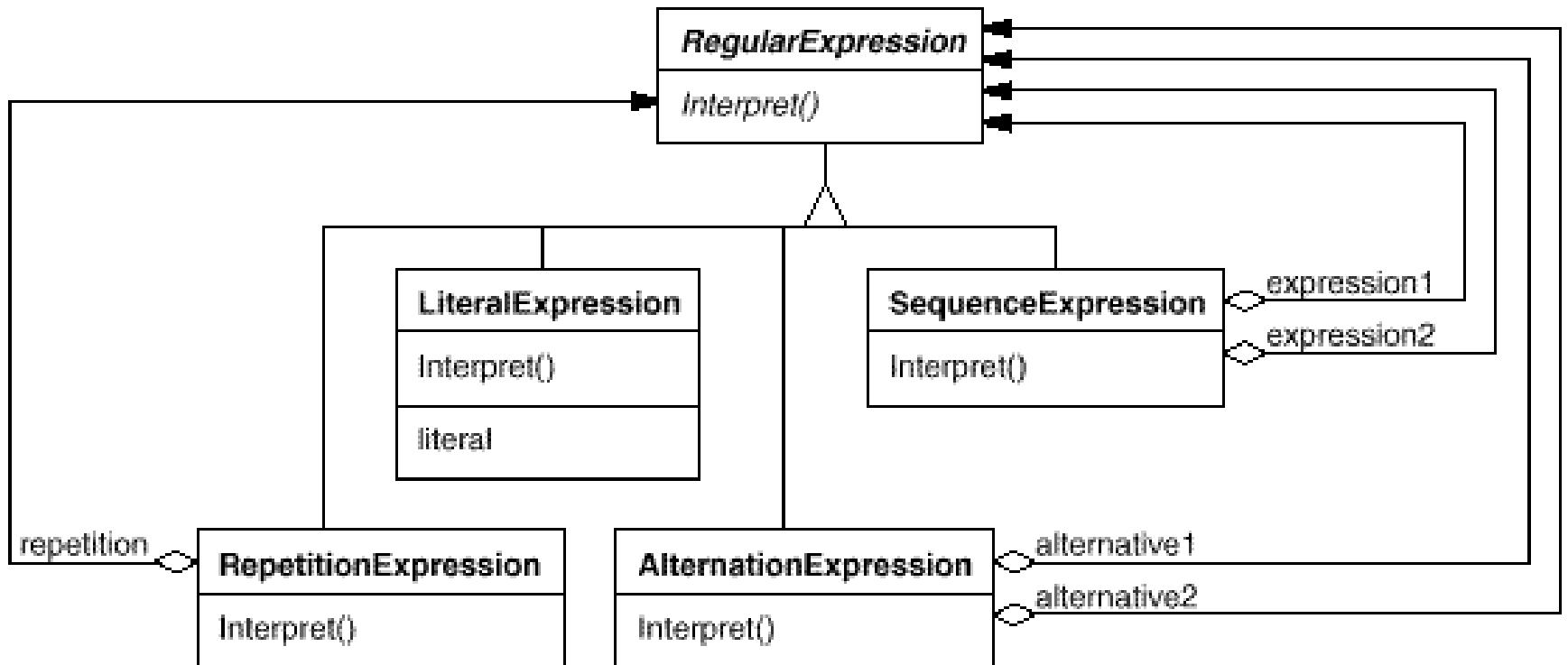

Diagramma di sequenza (Sequence diagram)

- **Un diagramma che illustra le *interazioni* tra gli oggetti disponendole lungo una *sequenza temporale*.**
 - Tutti gli oggetti che partecipano all'interazione più eventuali clienti vengono disposti orizzontalmente in alto
 - Dall'alto al basso è possibile seguire la sequenza delle interazioni tra i partecipanti.
 - Per ogni partecipante vi è disegnata una linea verticale tratteggiata prima della creazione dell'oggetto poi piena.
 - Le interazioni tra partecipanti consistono in invocazioni di metodi (con i parametri indicati) e sono disegnate come frecce orizzontali.
 - Accorgimenti grafici sono usati per denotare chiamate sullo stesso oggetto, iterazioni, chiamate condizionali, ecc ...

Diagramma di sequenza /2

- **Esempio Builder**

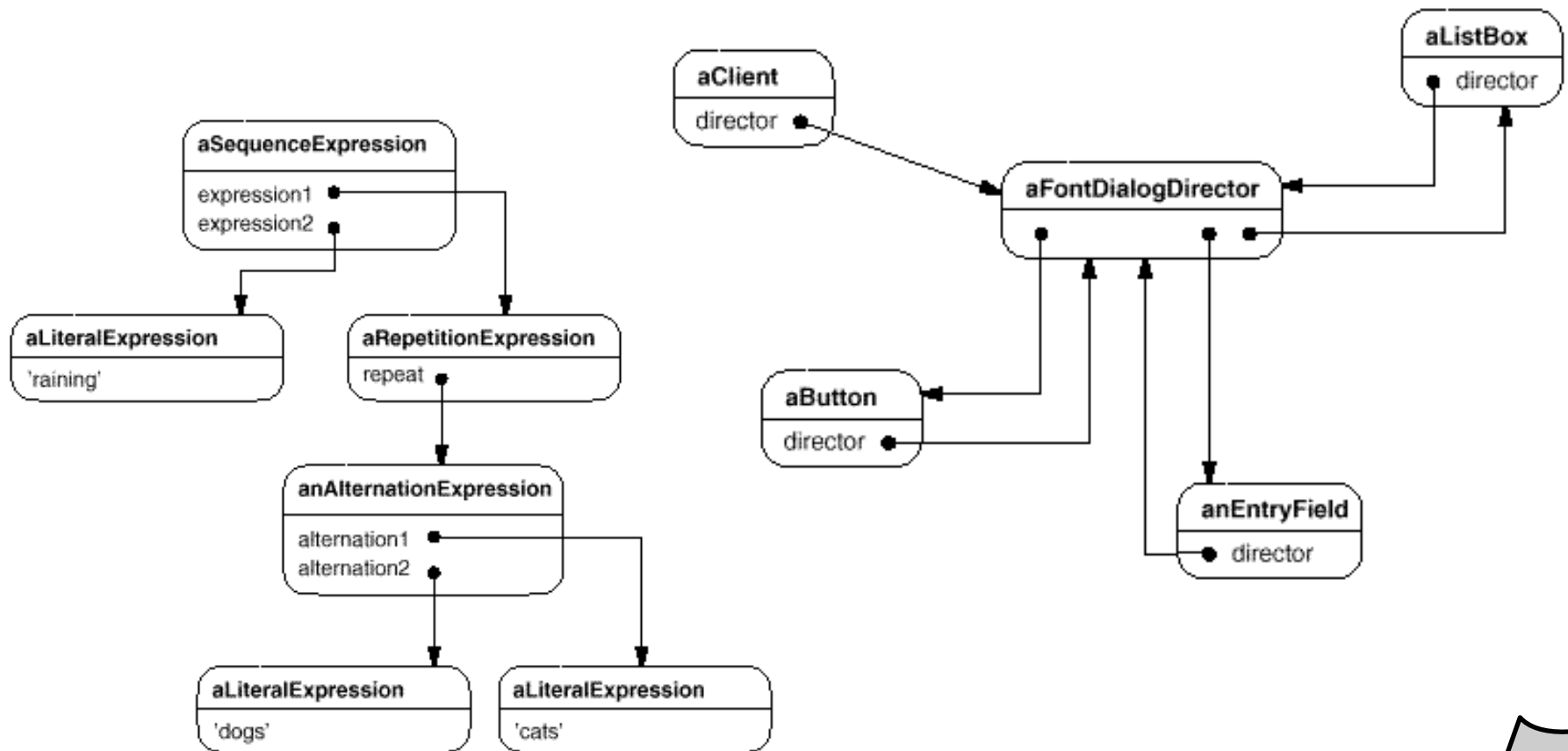

Diagramma di Sequenza /3

- **Esempio Observer**

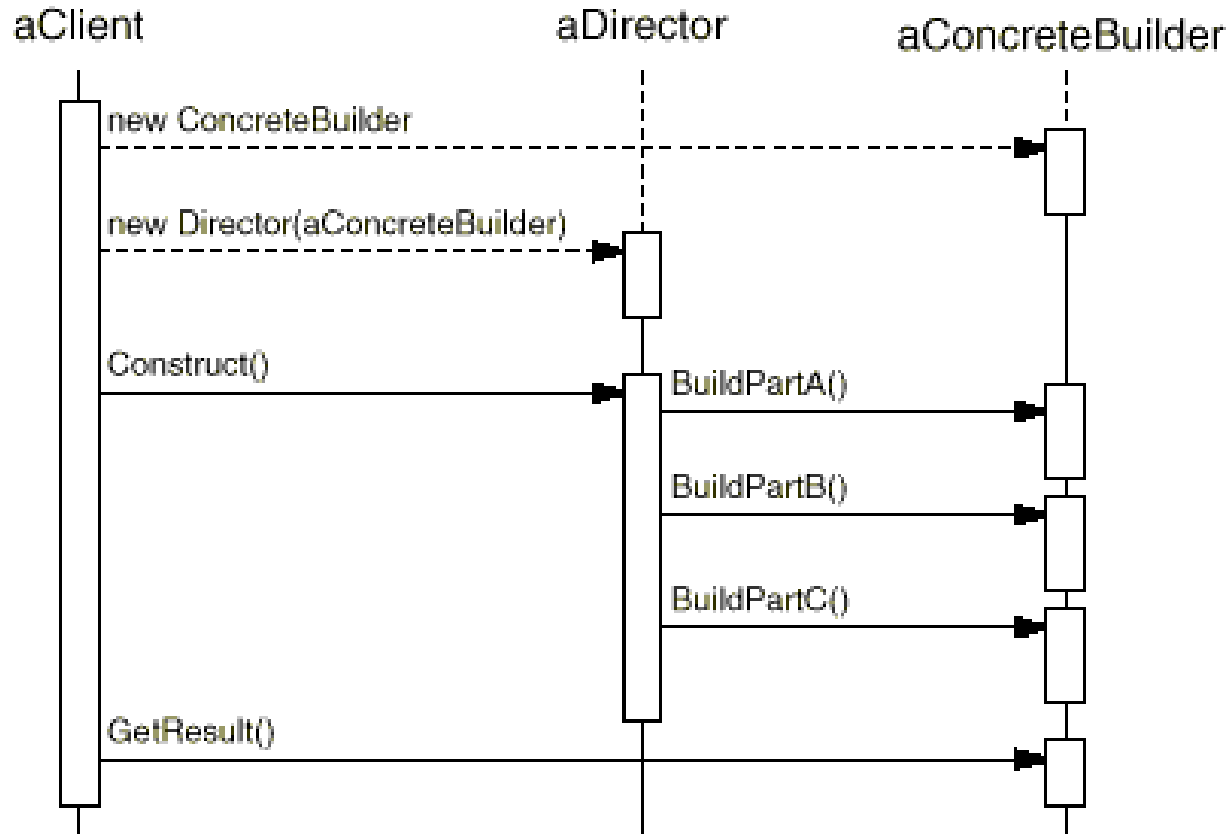